



WITTUR

MRL W LINE

TECHNICAL PLANNING INFORMATION

TEKNİK PLANLAMA BİLGİLERİ

Sheet/Sayfa D005CGBTR.1.3

Date/Tarih 15.03.2008

Version/Versiyon 20.03.2013

Approved/Onay MA/VT

Overview of the System

Sisteme Genel Bakış

MRL W Line is the new machine roomless lift system based on modular design for residential and commercial buildings.

Target of the MRL W Line system is to get as small as possible drive to simplify the mounting and have an economisation of the energy consumption.

MRL W Line systems are using new energy efficient WSG-S gearless drives located in the shaft headroom.

WSG-S drives guarantees a reliable operational performance in the MRL W Line range.

Dimensional requirements of the lifts are optimized with the usage of smaller traction sheaves, ropes and placement of the gearless drive between the one of the counterweight and car sling guide rails.

Standard rated loads and several layouts are available for the different building requirements.

- System construction and components in accordance with Lift Directive and standards.
- "Patent-safe" technical solution from Wittur.
- Modular system with interfaces for the usage of other components
- Pre Engineered layout drawings.
- Reduced installation time.
- The bigger part of loads are derived in the shaft pit.
- Minimal shaft dimensions.
- Low energy consumption.
- Environmental friendly solutions.
- Low maintenance.
- Customized solutions for the special needs.

MRL W Line konutlar ve ticaret merkezleri için modüler olarak tasarlanmış yeni makine dairesiz asansör sistemidir.

MRL W Line sisteminin amacı, montajı kolay ve olabildiğince küçük bir tahrik ünitesi kullanarak enerji tüketiminde tasarruf sağlamaktır.

MRL W Line sistemi son kata yerleştirilen ve enerji verimliliği yüksek WSG-S serisi yeni dişlisiz makineler kullanmaktadır.

WSG-S serisi dişlisiz makineler tüm MRL W Line sisteminde güvenli işletme performansını garantiler.

Asansördeki boyutsal ihtiyaçlar, daha küçük kasnakların ve halatların kullanımı ve dişlisiz makinenin karşı ağırlık karkası ile karkas rayları arasına yerleştirilmesi ile en uygun biçimde karşılanmıştır.

Farklı ihtiyaçlara cevap verebilecek standart beyan yükleri ve çeşitli yerleşim planları mevcuttur.

- Asansör Direktifi ve Standardlar ile uyumlu Sistem konstrüksiyonu ve aksamlar
- "Patent güvenceli" teknik çözümler
- Diğer ürünlerin kullanımına imkan veren uyumlu ve modüler yapı
- Ön mühendisliği yapılmış yerleşim planları
- Kısaltılmış montaj süresi.
- Yükün büyük kısmınının kuyu dibi tarafından taşınması,
- Minimum kuyu boyutları.
- Düşük enerji tüketimi.
- Çevre dostu çözümler.
- Düşük bakım ihtiyacı.
- Özel ihtiyaçlar için özelleştirilmiş çözümler



WITTUR

MRL W LINE

TECHNICAL PLANNING INFORMATION

TEKNİK PLANLAMA BİLGİLERİ

Sheet/Sayfa D005CGBTR.1.5

Date/Tarih 15.03.2008

Version/Versiyon 20.03.2013

Approved/Onay MA/VT

Technical Data

Teknik bilgiler

Rated Load <i>Beyan Yüğü</i>	[kg]	320 - 2500
Rated Speed <i>Beyan Hızı</i>	[m/s]	1,00 / 1,60 / 2,00
Acceleration Rate <i>İvme Deęeri</i>	[m/s ²]	0,70 / 0,90 / 0,90
Travel Height (max.) <i>Seyir Mesafesi (max.)</i>	[m]	90
Standard Compliance <i>Standartlara Uygunluk</i>		95/16 EC EN 81-1 EN 81-1/A2 EN 81-70 ⁽¹⁾ EN 81-58 ⁽²⁾ ISO 4190 PB10-558-03 ⁽³⁾ DIN 15306 EN 12015 EN 12016
Main Voltage <i>Besleme Gerilimi</i>	[V]	3 x 400 +/- 15 50 [Hz]
Acoustical design acc. VDI 2566 part 2 May 2004 (3.3.1) <i>Akustik tasarım uygunluğu VDI 2566 part 2 Mayıs 2004 (3.3.1)</i>		< 75 dB (A)

Environmental Conditions

Çevre Koşulları

Shaft temperature <i>Kuyu ısısı</i>	[C°]	+5 (min.) +40 (max.)
Lift Controller location temperature <i>Asansör Kumandası çevre ısısı</i>	[C°]	+5 (min.) +40 (max.)
Permissible humidity (max.) <i>Müsade edilen nem (max.)</i>	[]	95
Protection Class <i>Koruma Sınıfı</i>	(IEC)	IP 20

(1) Car and Door sizes acc. EN 81-70, other equipments are optional.
Kabin ve Kapı ölçüleri EN 81-70 uygun, diğer ekipmanlar opsiyoneldir.

(3) Requirements acc. PB10-558-03 Et Russian fire certified Doors are optional.
PB10-558-03 uygunluk ve Rus yangın sertifikalı Kat Kapıları opsiyoneldir.

(2) Fire certified Landing Doors acc. EN 81-58 are optional.
EN 81-58 Yangın sertifikalı Kat Kapıları opsiyoneldir.



WITTUR

MRL W LINE

TECHNICAL PLANNING INFORMATION

















TEKNİK PLANLAMA BİLGİLERİ

Sheet/Sayfa D005CGBTR.1.6

Date/Tarih 15.03.2008

Version/Versiyon 20.03.2013

Approved/Onay MA/VT

Layout Number Yerleşim Numarası	Number of Person Yolcu sayısı	Rated Load Beyan Yüğü		Rated Speed Beyan Hızı	Car Internal Dimensions Kabin İç Ölçüleri	Door Width Kapı Genişliği	Door opening Kapı açılımı	Clear Well Dimensions Net Kuyu Ölçüleri	Min. Well Pit Min. Kuyu Dibi	Min. Headroom Min. Sonkat	Number of Car entrance Kabin giriş sayısı	Handicapped accessibility Özürlü ulaşılabilirliği
		Q [kg]	P _{max} [kg]									
320 R-1	4	320	799	1	0900 x 1000	700	S	1460 x 1375	1100	3630	1	
320 R-2	4	320	897	1	0900 x 1000	700	S	1460 x 1560	1100	3630	2	
400 S-1	5	400	851	1	1100 x 1000	700	S	1660 x 1375	1100	3630	1	
400 S-2	5	400	949	1	1100 x 1000	700	S	1660 x 1560	1100	3630	2	
400 S-3	5	400	856	1	1100 x 1000	800	S	1660 x 1375	1100	3630	1	
400 S-4	5	400	959	1	1100 x 1000	800	S	1660 x 1560	1100	3630	2	
450 L-1	6	450	865	1	1000 x 1200	700	S	1565 x 1575	1100	3630	1	
450 L-2	6	450	963	1	1000 x 1200	700	S	1565 x 1760	1100	3630	2	
450 L-3	6	450	870	1	1000 x 1200	800	S	1565 x 1575	1100	3630	1	
450 L-4	6	450	973	1	1000 x 1200	800	S	1565 x 1760	1100	3630	2	
450 S-1	6	450	880	1	1000 x 1250	800	S	1565 x 1625	1100	3630	1	
450 S-2	6	450	983	1	1000 x 1250	800	S	1565 x 1810	1100	3630	2	
630 G-1	8	630	954	1 / 1,6	1100 x 1400	900	S	1665 x 1775	1100 / 1200	3630 / 3780	1	
630 G-2	8	630	1071	1 / 1,6	1100 x 1400	900	S	1665 x 1960	1100 / 1200	3630 / 3780	2	
630 G-3	8	630	940	1 / 1,6	1100 x 1400	800	S	1665 x 1775	1100 / 1200	3630 / 3780	1	
630 G-4	8	630	1043	1 / 1,6	1100 x 1400	800	S	1665 x 1960	1100 / 1200	3630 / 3780	2	
800 G-1	10	800	1089	1 / 1,6 / 2	1350 x 1400	900	C	1940 x 1745	1100 / 1200 / 1350	3670 / 3820 / 3970	1	
800 G-2	10	800	1205	1 / 1,6 / 2	1350 x 1400	900	C	1940 x 1900	1100 / 1200 / 1350	3670 / 3820 / 3970	2	
1000 T-1	13	1000	1284	1 / 1,6 / 2	1100 x 2100	900	S	1680 x 2475	1100 / 1200 / 1350	3670 / 3820 / 3970	1	
1000 T-2	13	1000	1401	1 / 1,6 / 2	1100 x 2100	900	S	1680 x 2660	1100 / 1200 / 1350	3670 / 3820 / 3970	2	
1000 L-1	13	1000	1185	1 / 1,6 / 2	1750 x 1300	900	S	2330 x 1675	1100 / 1200 / 1350	3670 / 3820 / 3970	1	
1000 L-2	13	1000	1302	1 / 1,6 / 2	1750 x 1300	900	S	2330 x 1860	1100 / 1200 / 1350	3670 / 3820 / 3970	2	
1000 G-1	13	1000	1189	1 / 1,6 / 2	1600 x 1400	1100	C	2340 x 1745	1100 / 1200 / 1350	3670 / 3820 / 3970	1	
1000 G-2	13	1000	1334	1 / 1,6 / 2	1600 x 1400	1100	C	2340 x 1900	1100 / 1200 / 1350	3670 / 3820 / 3970	2	
1000 C-1	13	1000	1256	1 / 1,6 / 2	2100 x 1100	1200	S	2680 x 1700	1100 / 1200 / 1350	3670 / 3820 / 3970	1	
1275 H-1	16	1275	1434	1 / 1,6 / 2	1200 x 2300	1100	S	2015 x 2675	1300 / 1400 / 1550	4350 / 4500 / 4650	1	
1600 H-1	21	1600	1591	1 / 1,6 / 2	1400 x 2400	1300	S	2315 x 2775	1300 / 1400 / 1550	4350 / 4500 / 4650	1	
2000 H-1	26	2000	1676	1 / 1,6 / 2	1500 x 2700	1300	S	2315 x 3075	1300 / 1400 / 1550	4350 / 4500 / 4650	1	
2500 H-1	33	2500	1810	1 / 1,6	1800 x 2700	1300	S	2540 x 3075	1300 / 1400	4350 / 4500	1	

MRL W LINE

TECHNICAL PLANNING INFORMATION

TEKNİK PLANLAMA BİLGİLERİ

Sheet/Sayfa D005CGBTR.1.7

Date/Tarih 15.03.2008

Version/Versiyon 20.03.2013

Approved/Onay MA/VT

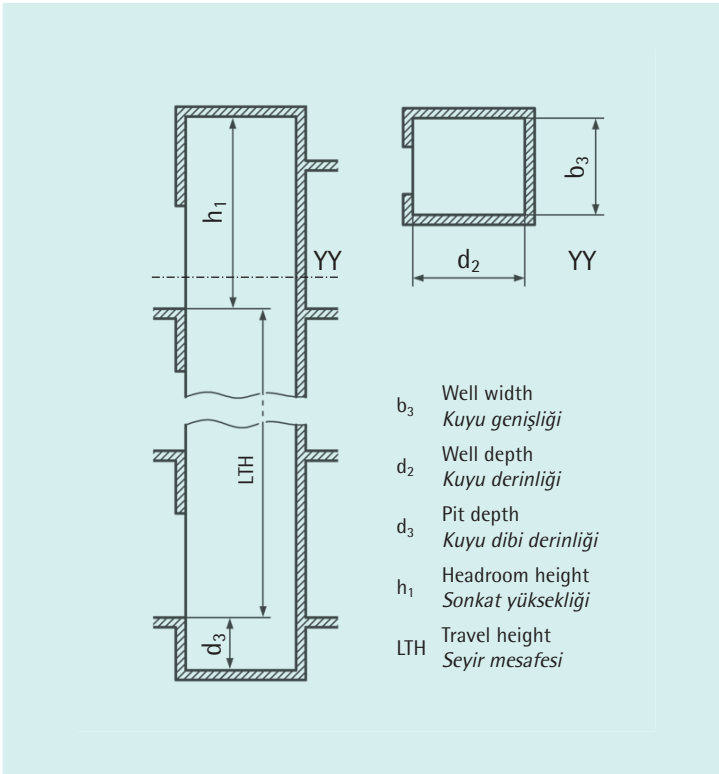
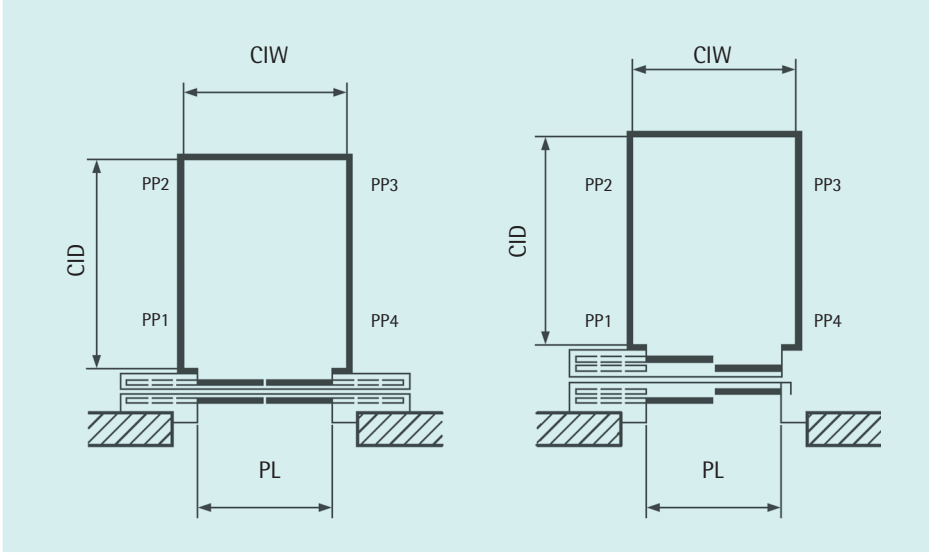

C	Central opening Car and Landing Doors Merkezden açılan Kabin ve Kat Kapıları
S	Side opening Car and Landing Doors Yana açılan Kabin ve Kat Kapıları

Minimum Floor Distance $[S_{min}] = \text{Clear Door Height (LH)} + 475 \text{ mm}$
 Minimum Kat Yüksekliği $[S_{min}] = \text{Net Kapı Yüksekliği (LH)} + 475 \text{ mm}$

(1) Car and Door sizes acc. EN 81-70, other equipments are optional.
 Kabin ve Kapı ölçüleri EN 81-70 uygun, diğer ekipmanlar opsiyoneldir.

MRL W LINE

TECHNICAL PLANNING INFORMATION

TEKNİK PLANLAMA BİLGİLERİ

Sheet/Sayfa D005CGBTR.1.8

Date/Tarih 15.03.2008

Version/Versiyon 20.03.2013

Approved/Onay MA/VT

Layout drawings with Hydra Landing and Car doors

Hydra Kat ve Kabin kapılı yerleşim çizimleri

MRL W Line 320 R-1

320 kg / 4 persons

320 kg / 4 kişi

- Sketches are only for information, don't use in scale
- Dimensions are in milimeter [mm]

- Çizimler bilgi içindir, büyüterek kullanmayınız
- Ölçüler milimetredir [mm]

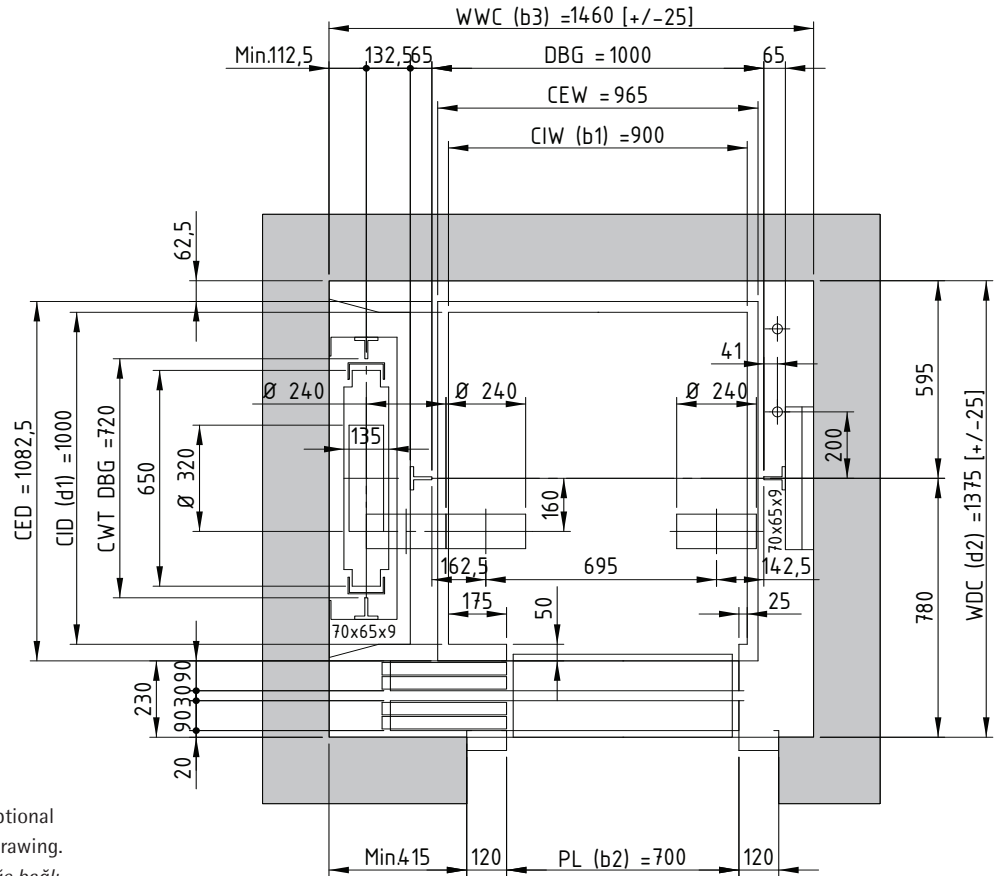

- Fire Resistant Landing Doors are optional and may require different layout drawing. Yangına dayanıklı kat kapıları isteğe bağlı olup farklı yerleşim çizimi gerektirebilir.

WWC (b₃) = Well Width
Kuyu Genişliği

CIW (b₁) = Car Internal Width
Kabin İç Genişliği

WDC (d₂) = Well Depth
Kuyu Derinliği

CID (d₁) = Car Internal Depth
Kabin İç Derinliği

MRL W LINE

TECHNICAL PLANNING INFORMATION

TEKNİK PLANLAMA BİLGİLERİ

Sheet/Sayfa D005CGBTR.1.9

Date/Tarih 15.03.2008

Version/Versiyon 20.03.2013

Approved/Onay MA/VT

Layout drawings with Hydra Landing and Car doors

Hydra Kat ve Kabin kapılı yerleşim çizimleri

MRL W Line 320 R-2

320 kg / 4 persons

320 kg / 4 kişi

- Sketches are only for information, don't use in scale
- Dimensions are in milimeter [mm]

- Çizimler bilgi içindir, büyüterek kullanmayınız
- Ölçüler milimetredir [mm]

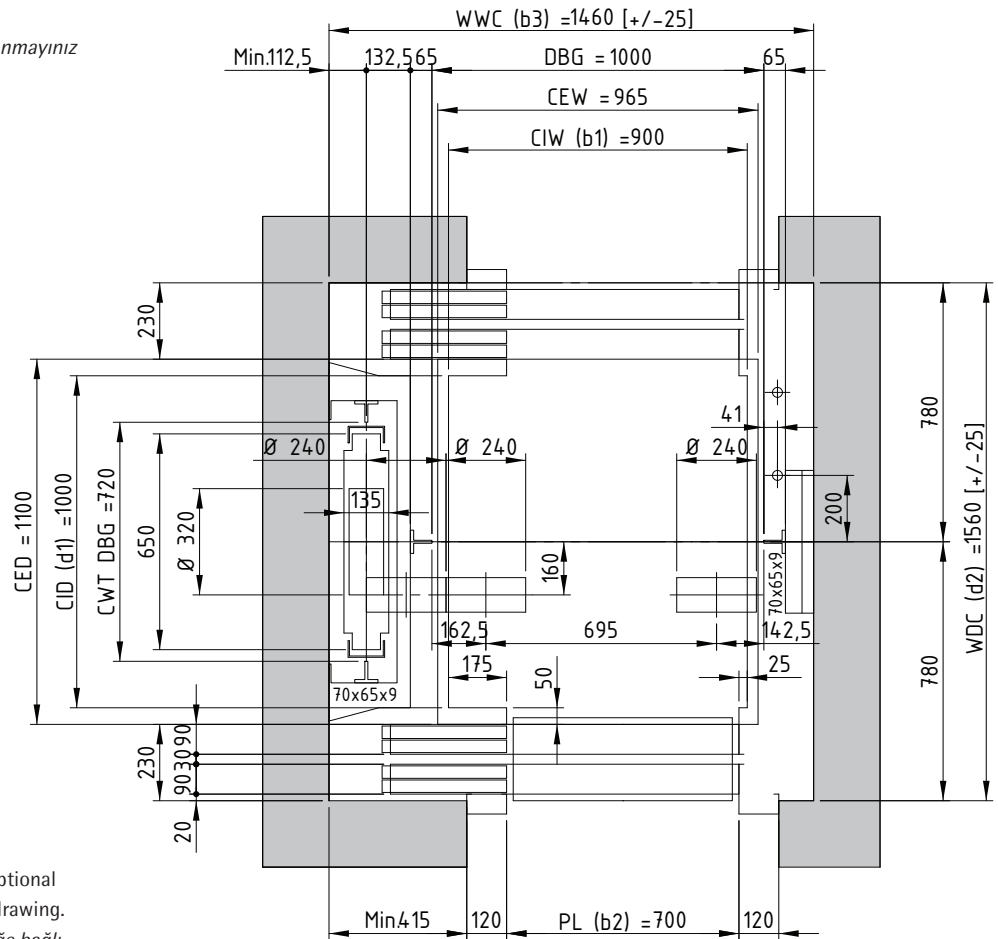

- Fire Resistant Landing Doors are optional and may require different layout drawing. Yangına dayanıklı kat kapıları isteğe bağlı olup farklı yerleşim çizimi gerektirebilir.

WWC (b₃) = Well Width
Kuyu Genişliği

CIW (b₁) = Car Internal Width
Kabin İç Genişliği

WDC (d₂) = Well Depth
Kuyu Derinliği

CID (d₁) = Car Internal Depth
Kabin İç Derinliği

MRL W LINE

TECHNICAL PLANNING INFORMATION

TEKNİK PLANLAMA BİLGİLERİ

Sheet/Sayfa D005CGBTR.1.10

Date/Tarih 15.03.2008

Version/Versiyon 20.03.2013

Approved/Onay MA/VT

Layout drawings with Hydra Landing and Car doors

Hydra Kat ve Kabin kapılı yerleşim çizimleri

MRL W Line 400 S-1

400 kg / 5 persons

400 kg / 5 kişi

- Sketches are only for information, don't use in scale
- Dimensions are in milimeter [mm]

- Çizimler bilgi içindir, büyüterek kullanmayınız
- Ölçüler milimetredir [mm]

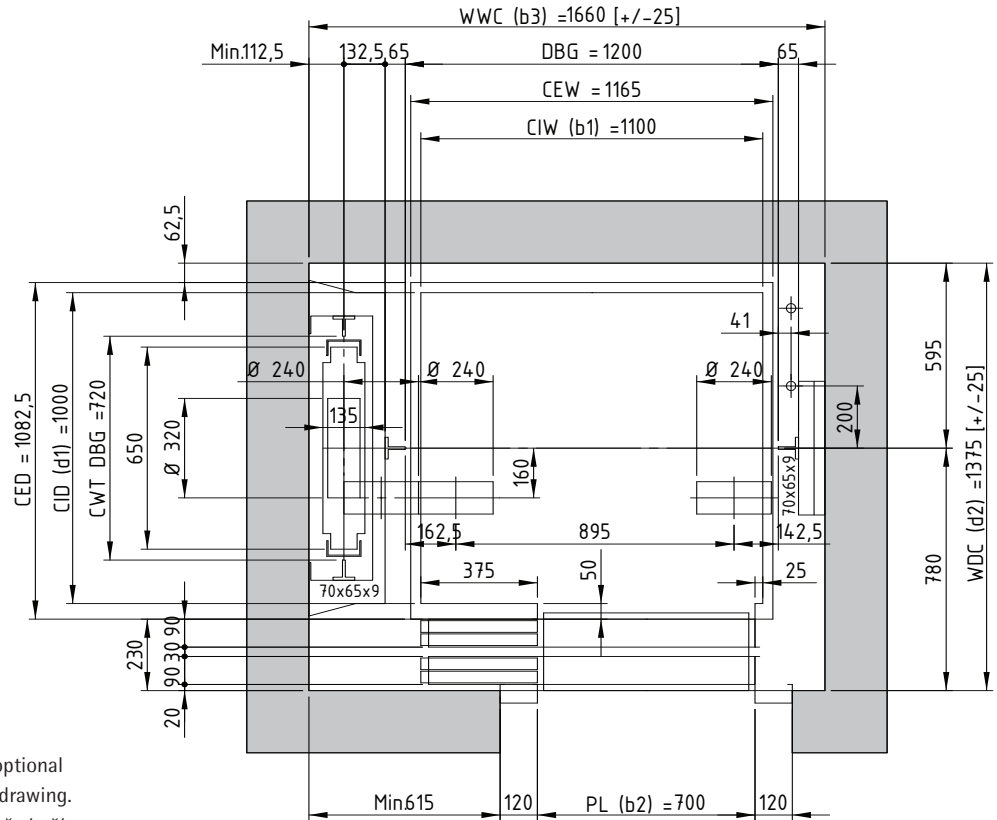

- Fire Resistant Landing Doors are optional and may require different layout drawing. Yangına dayanıklı kat kapıları isteğe bağlı olup farklı yerleşim çizimi gerektirebilir.

WWC (b₃) = Well Width
Kuyu Genişliği

CIW (b₁) = Car Internal Width
Kabin İç Genişliği

WDC (d₂) = Well Depth
Kuyu Derinliği

CID (d₁) = Car Internal Depth
Kabin İç Derinliği

MRL W LINE

TECHNICAL PLANNING INFORMATION

TEKNİK PLANLAMA BİLGİLERİ

Sheet/Sayfa D005CGBTR.1.11

Date/Tarih 15.03.2008

Version/Versiyon 20.03.2013

Approved/Onay MA/VT

Layout drawings with Hydra Landing and Car doors

Hydra Kat ve Kabin kapılı yerleşim çizimleri

MRL W Line 400 S-2

400 kg / 5 persons

400 kg / 5 kişi

- Sketches are only for information, don't use in scale
- Dimensions are in milimeter [mm]

- Çizimler bilgi içindir, büyüterek kullanmayınız
- Ölçüler milimetredir [mm]

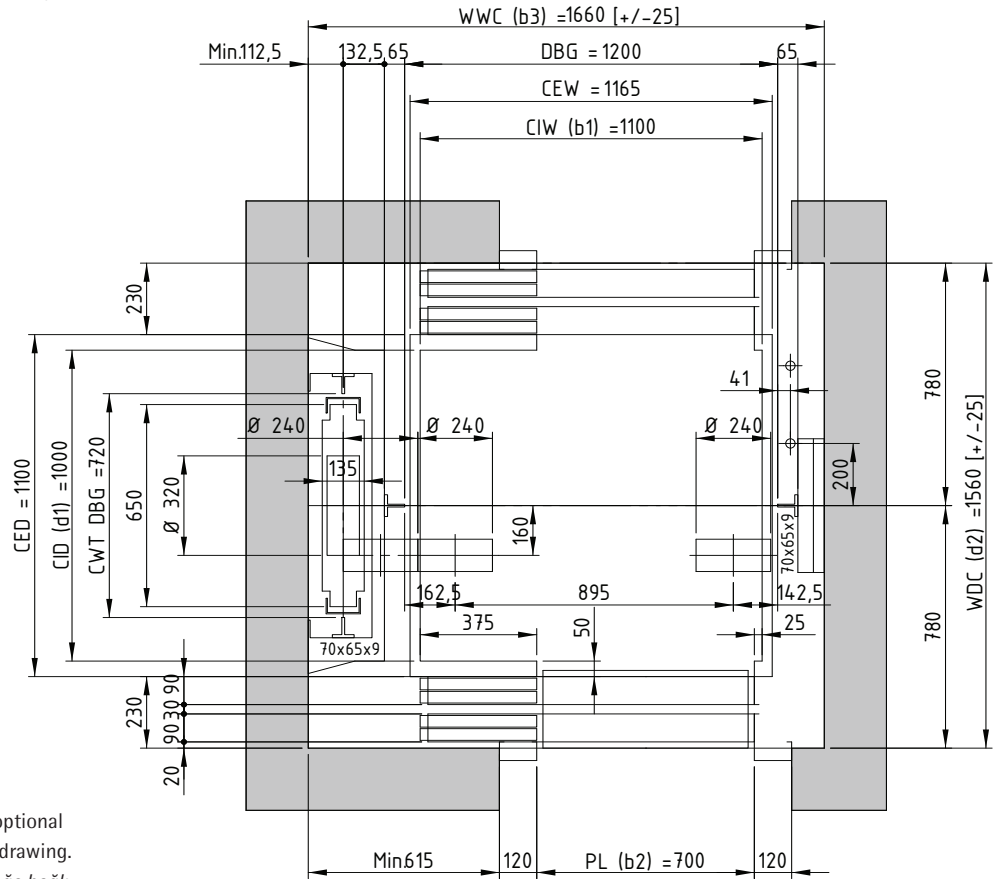

- Fire Resistant Landing Doors are optional and may require different layout drawing. Yangına dayanıklı kat kapıları isteğe bağlı olup farklı yerleşim çizimi gerektirebilir.

WWC (b₃) = Well Width
Kuyu Genişliği

CIW (b₁) = Car Internal Width
Kabin İç Genişliği

WDC (d₂) = Well Depth
Kuyu Derinliği

CID (d₁) = Car Internal Depth
Kabin İç Derinliği

MRL W LINE

TECHNICAL PLANNING INFORMATION

TEKNİK PLANLAMA BİLGİLERİ

Sheet/Sayfa D005CGBTR.1.12

Date/Tarih 15.03.2008

Version/Versiyon 20.03.2013

Approved/Onay MA/VT

Layout drawings with Hydra Landing and Car doors

Hydra Kat ve Kabin kapılı yerleşim çizimleri

MRL W Line 400 S-3

400 kg / 5 persons

400 kg / 5 kişi

- Sketches are only for information, don't use in scale
- Dimensions are in milimeter [mm]

- Çizimler bilgi içindir, büyüterek kullanmayınız
- Ölçüler milimetredir [mm]

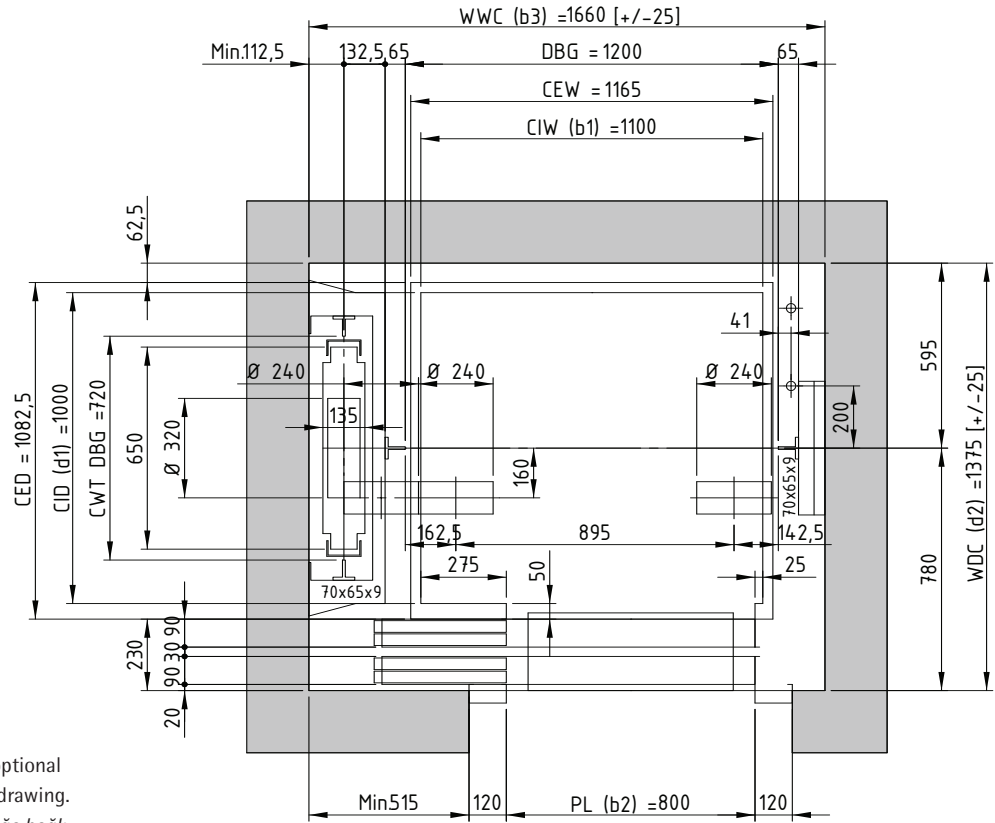

⚠ Fire Resistant Landing Doors are optional and may require different layout drawing. Yangına dayanıklı kat kapıları isteğe bağlı olup farklı yerleşim çizimi gerektirebilir.

WWC (b₃) = Well Width
Kuyu Genişliği

CIW (b₁) = Car Internal Width
Kabin İç Genişliği

WDC (d₂) = Well Depth
Kuyu Derinliği

CID (d₁) = Car Internal Depth
Kabin İç Derinliği

MRL W LINE

TECHNICAL PLANNING INFORMATION

TEKNİK PLANLAMA BİLGİLERİ

Sheet/Sayfa D005CGBTR.1.16

Date/Tarih 15.03.2008

Version/Versiyon 20.03.2013

Approved/Onay MA/VT

Layout drawings with Hydra Landing and Car doors

Hydra Kat ve Kabin kapılı yerleşim çizimleri

MRL W Line 450 L-3

450 kg / 6 persons

450 kg / 6 kişi

- Sketches are only for information, don't use in scale
- Dimensions are in milimeter [mm]

- Çizimler bilgi içindir, büyüterek kullanmayınız
- Ölçüler milimetredir [mm]

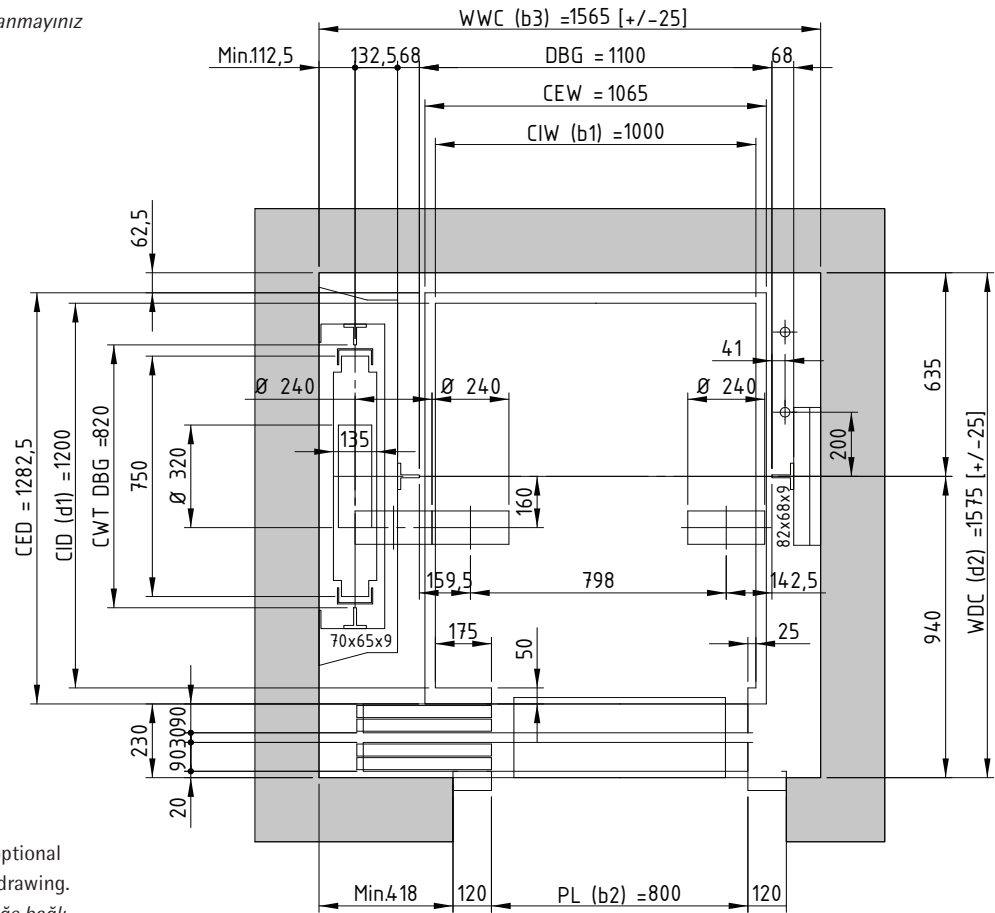

- Fire Resistant Landing Doors are optional and may require different layout drawing. Yangına dayanıklı kat kapıları isteğe bağlı olup farklı yerleşim çizimi gerektirebilir.

WWC (b₃) = Well Width
Kuyu Genişliği

CIW (b₁) = Car Internal Width
Kabin İç Genişliği

WDC (d₂) = Well Depth
Kuyu Derinliği

CID (d₁) = Car Internal Depth
Kabin İç Derinliği

MRL W LINE

TECHNICAL PLANNING INFORMATION

TEKNİK PLANLAMA BİLGİLERİ

Sheet/Sayfa D005CGBTR.1.17

Date/Tarih 15.03.2008

Version/Versiyon 20.03.2013

Approved/Onay MA/VT

Layout drawings with Hydra Landing and Car doors

Hydra Kat ve Kabin kapılı yerleşim çizimleri

MRL W Line 450 L-4

450 kg / 6 persons

450 kg / 6 kişi

- Sketches are only for information, don't use in scale
- Dimensions are in milimeter [mm]

- Çizimler bilgi içindir, büyüterek kullanmayınız
- Ölçüler milimetredir [mm]

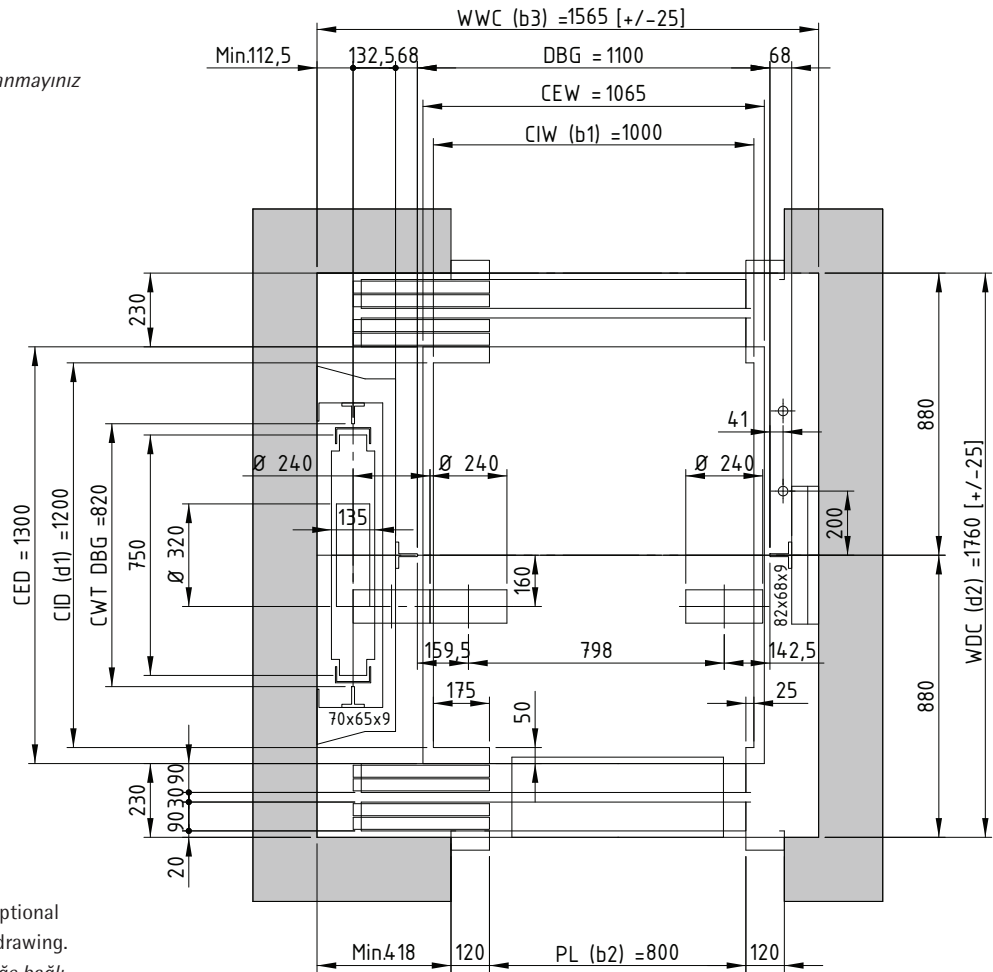

- Fire Resistant Landing Doors are optional and may require different layout drawing. Yangına dayanıklı kat kapıları isteğe bağlı olup farklı yerleşim çizimi gerektirebilir.

WWC (b₃) = Well Width
Kuyu Genişliği

CIW (b₁) = Car Internal Width
Kabin İç Genişliği

WDC (d₂) = Well Depth
Kuyu Derinliği

CID (d₁) = Car Internal Depth
Kabin İç Derinliği

Layout drawings with Hydra Landing and Car doors
Hydra Kat ve Kabin kapılı yerleşim çizimleri

MRL W Line 450 S-1

460 kg / 6 persons
460 kg / 6 kişi

- Sketches are only for information, don't use in scale
- Dimensions are in milimeter [mm]

- Çizimler bilgi içindir, büyüterek kullanmayınız
- Ölçüler milimetredir [mm]

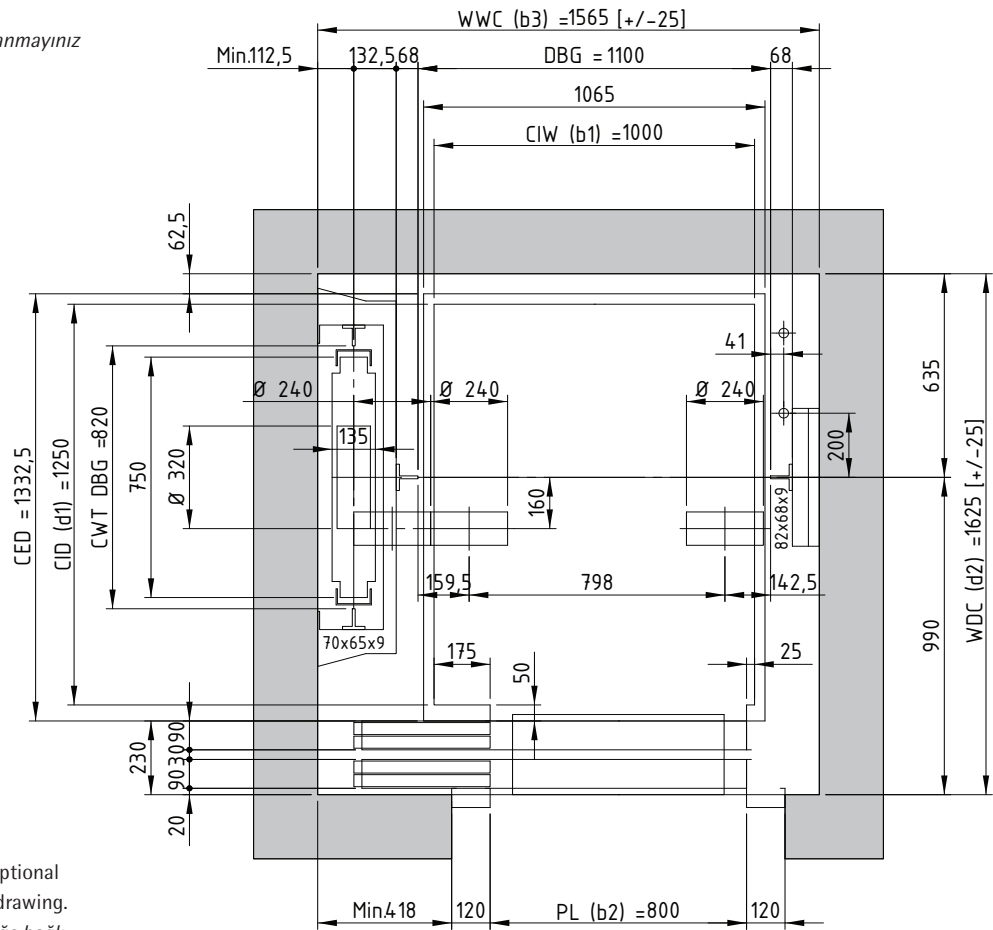

- Fire Resistant Landing Doors are optional and may require different layout drawing.
Yangına dayanıklı kat kapıları isteğe bağlı olup farklı yerleşim çizimi gerektirebilir.

- Car and Door sizes acc. EN 81-70, other equipments are optional.
Kabin ve Kapı ölçüleri EN 81-70 uygun, diğer ekipmanlar opsiyoneldir.

WWC (b₃) = Well Width
Kuyu Genişliği

CIW (b₁) = Car Internal Width
Kabin İç Genişliği

WDC (d₂) = Well Depth
Kuyu Derinliği

CID (d₁) = Car Internal Depth
Kabin İç Derinliği

MRL W LINE

TECHNICAL PLANNING INFORMATION

TEKNİK PLANLAMA BİLGİLERİ

Sheet/Sayfa D005CGBTR.1.20

Date/Tarih 15.03.2008

Version/Versiyon 20.03.2013

Approved/Onay MA/VT

Layout drawings with Hydra Landing and Car doors

Hydra Kat ve Kabin kapılı yerleşim çizimleri

MRL W Line 630 G-1

630 kg / 8 persons

630 kg / 8 kişi

- Sketches are only for information, don't use in scale
- Dimensions are in milimeter [mm]

- Çizimler bilgi içindir, büyüterek kullanmayınız
- Ölçüler milimetredir [mm]

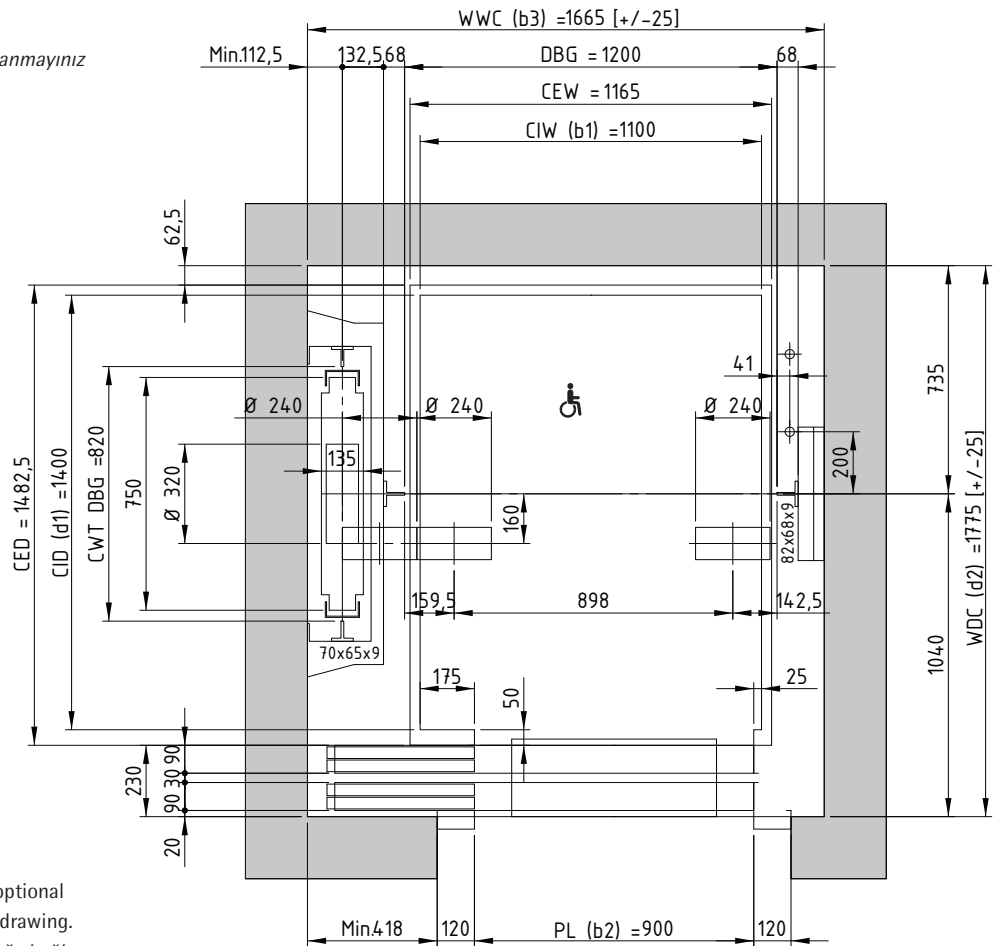

- Fire Resistant Landing Doors are optional and may require different layout drawing. Yangına dayanıklı kat kapıları isteğe bağlı olup farklı yerleşim çizimi gerektirebilir.

- Car and Door sizes acc. EN 81-70, other equipments are optional. Kabin ve Kapı ölçüleri EN 81-70 uygun, diğer ekipmanlar opsiyoneldir.

WWC (b₃) = Well Width
Kuyu Genişliği

CIW (b₁) = Car Internal Width
Kabin İç Genişliği

WDC (d₂) = Well Depth
Kuyu Derinliği

CID (d₁) = Car Internal Depth
Kabin İç Derinliği

Layout drawings with Hydra Landing and Car doors
Hydra Kat ve Kabin kapılı yerleşim çizimleri

MRL W Line 630 G-2

630 kg / 8 persons
630 kg / 8 kişi

- Sketches are only for information, don't use in scale
- Dimensions are in milimeter [mm]

- Çizimler bilgi içindir, büyüterek kullanmayınız
- Ölçüler milimetredir [mm]

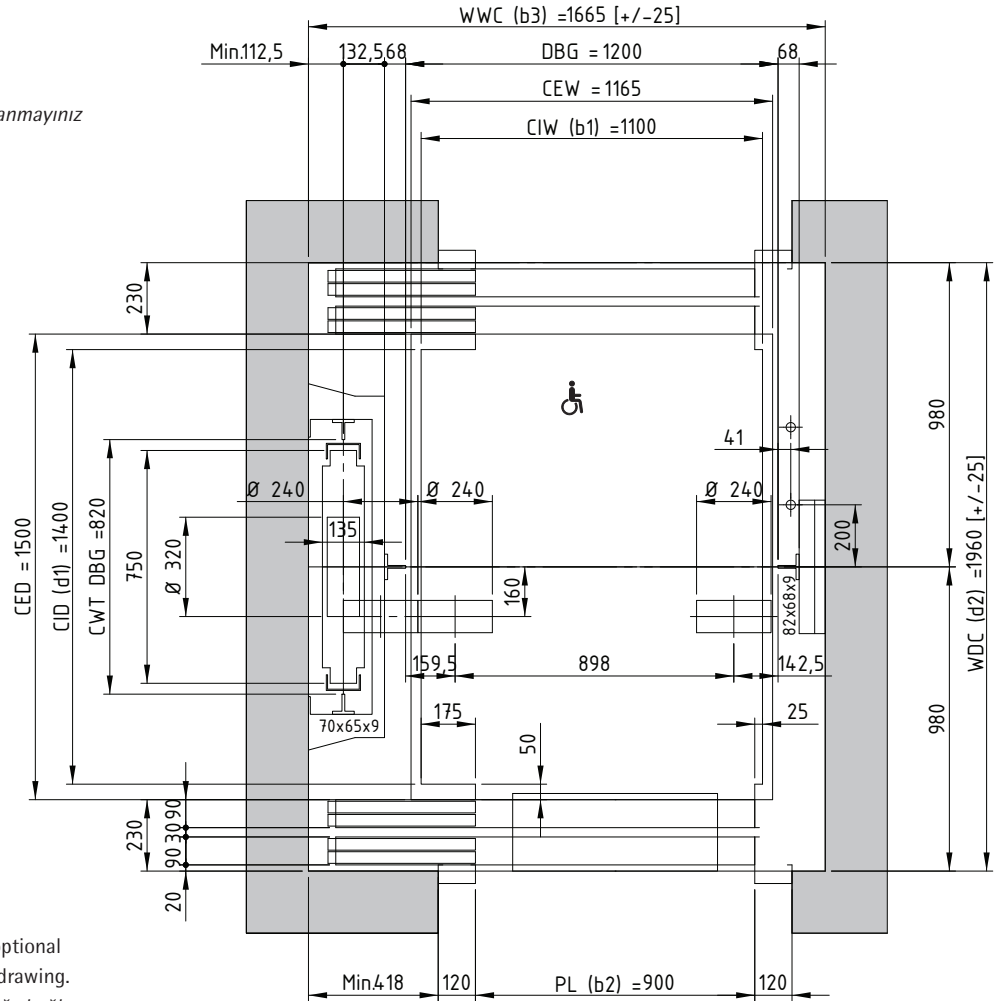

- Fire Resistant Landing Doors are optional and may require different layout drawing.
Yangına dayanıklı kat kapıları isteğe bağlı olup farklı yerleşim çizimi gerektirebilir.

- Car and Door sizes acc. EN 81-70, other equipments are optional.
Kabin ve Kapı ölçüleri EN 81-70 uygun, diğer ekipmanlar opsiyoneldir.

WWC (b₃) = Well Width
Kuyu Genişliği

CIW (b₁) = Car Internal Width
Kabin İç Genişliği

WDC (d₂) = Well Depth
Kuyu Derinliği

CID (d₁) = Car Internal Depth
Kabin İç Derinliği

MRL W LINE

TECHNICAL PLANNING INFORMATION

TEKNİK PLANLAMA BİLGİLERİ

Sheet/Sayfa D005CGBTR.1.26

Date/Tarih 15.03.2008

Version/Versiyon 20.03.2013

Approved/Onay MA/VT

Layout drawings with Hydra Landing and Car doors

Hydra Kat ve Kabin kapılı yerleşim çizimleri

MRL W Line 1000 G-1

1000 kg / 13 persons

1000 kg / 13 kişi

- Sketches are only for information, don't use in scale
- Dimensions are in milimeter [mm]

- Çizimler bilgi içindir, büyüterek kullanmayınız
- Ölçüler milimetredir [mm]

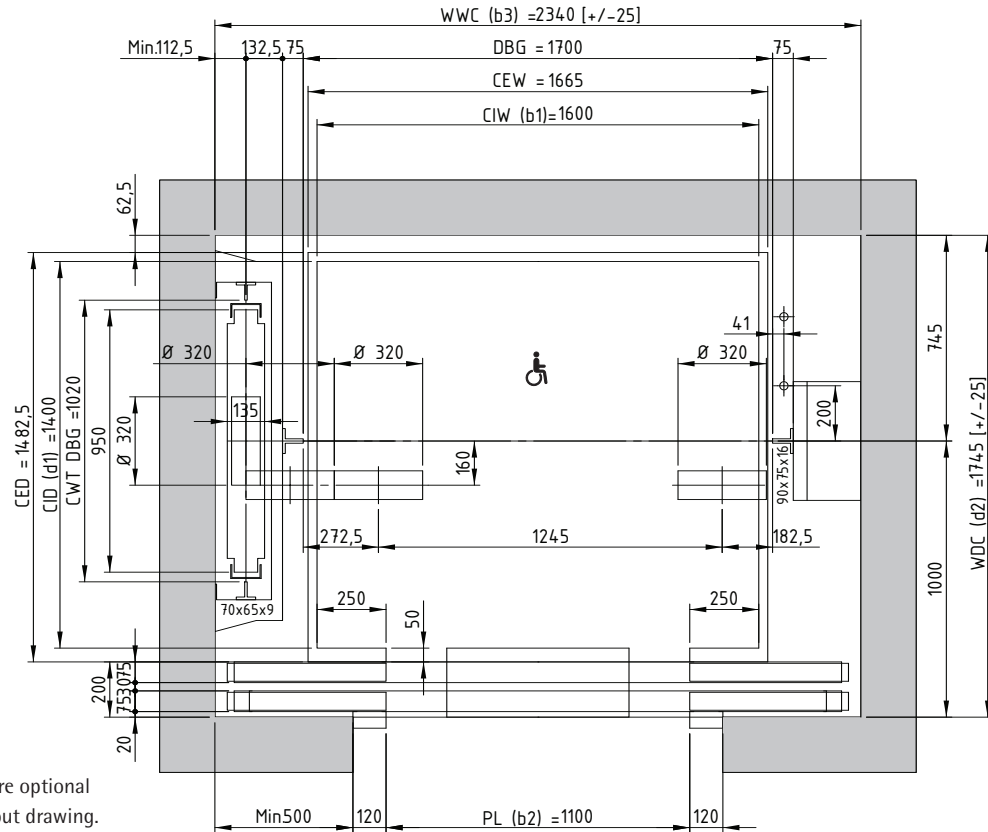

 Fire Resistant Landing Doors are optional and may require different layout drawing. Yangına dayanıklı kat kapıları isteğe bağlı olup farklı yerleşim çizimi gerektirebilir.

 Car and Door sizes acc. EN 81-70, other equipments are optional. Kabin ve Kapı ölçüleri EN 81-70 uygun, diğer ekipmanlar opsiyoneldir.

WWC (b₃) = Well Width
Kuyu Genişliği

WDC (d₂) = Well Depth
Kuyu Derinliği

CIW (b₁) = Car Internal Width
Kabin İç Genişliği

CID (d₁) = Car Internal Depth
Kabin İç Derinliği

Layout drawings with Hydra Landing and Car doors
Hydra Kat ve Kabin kapılı yerleşim çizimleri

MRL W Line 1000 G-2

1000 kg / 13 persons
1000 kg / 13 kişi

- Sketches are only for information, don't use in scale
- Dimensions are in milimeter [mm]

- Çizimler bilgi içindir, büyüterek kullanmayınız
- Ölçüler milimetredir [mm]

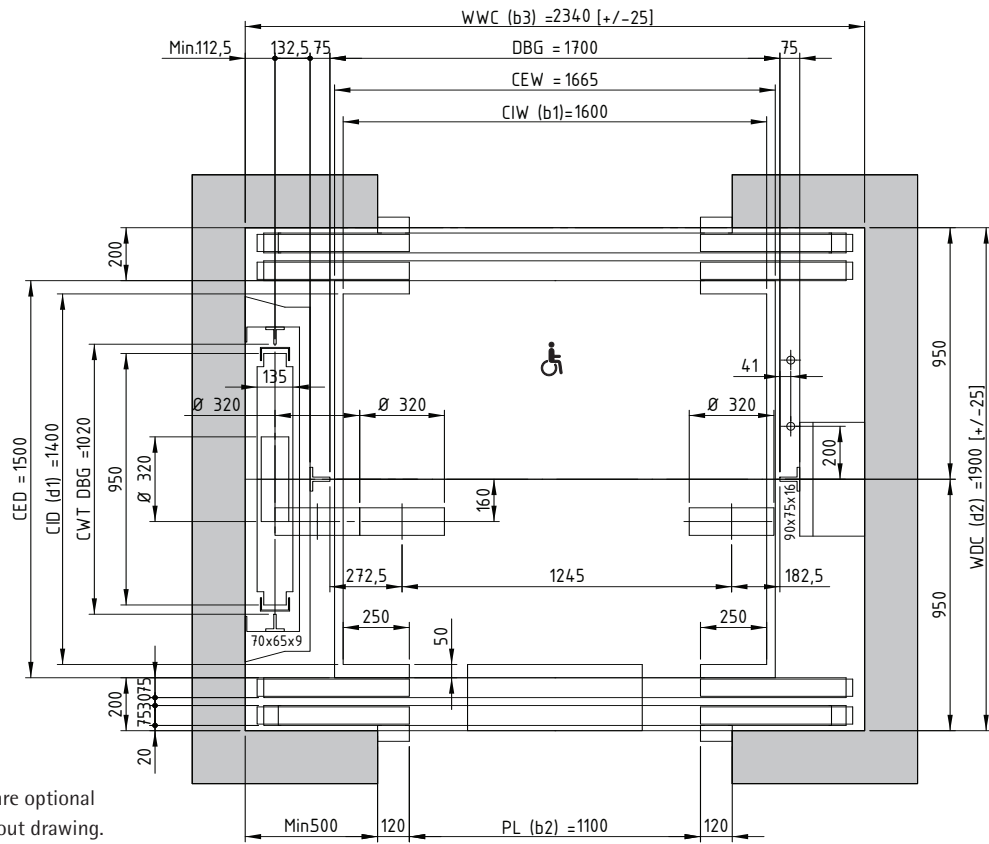

 Fire Resistant Landing Doors are optional and may require different layout drawing. Yangına dayanıklı kat kapıları isteğe bağlı olup farklı yerleşim çizimi gerektirebilir.

 Car and Door sizes acc. EN 81-70, other equipments are optional. Kabin ve Kapı ölçüleri EN 81-70 uygun, diğer ekipmanlar opsiyoneldir.

WWC (b₃) = Well Width
Kuyu Genişliği

CIW (b₁) = Car Internal Width
Kabin İç Genişliği

WDC (d₂) = Well Depth
Kuyu Derinliği

CID (d₁) = Car Internal Depth
Kabin İç Derinliği

MRL W LINE

TECHNICAL PLANNING INFORMATION

TEKNİK PLANLAMA BİLGİLERİ

Sheet/Sayfa D005CGBTR.1.29

Date/Tarih 15.03.2008

Version/Versiyon 20.03.2013

Approved/Onay MA/VT

Layout drawings with Hydra Landing and Car doors

Hydra Kat ve Kabin kapılı yerleşim çizimleri

MRL W Line 1000 L-2

1000 kg / 13 persons

1000 kg / 13 kişi

- Sketches are only for information, don't use in scale
- Dimensions are in milimeter [mm]

- Çizimler bilgi içindir, büyüterek kullanmayınız
- Ölçüler milimetredir [mm]

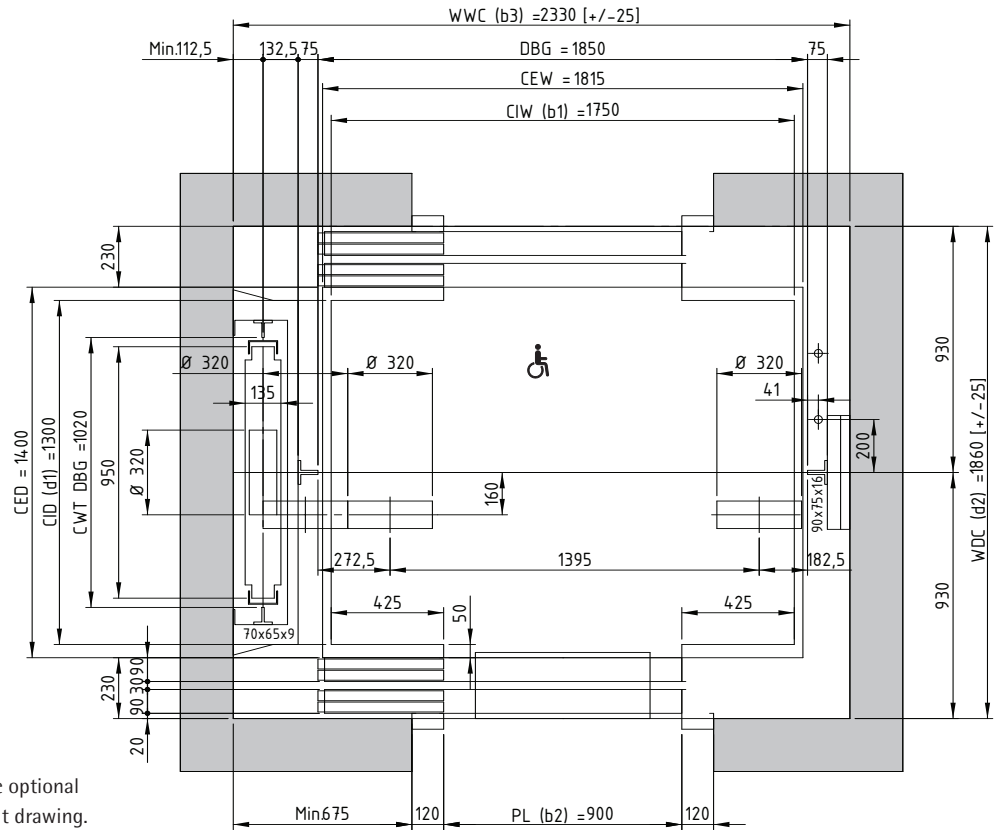

 Fire Resistant Landing Doors are optional and may require different layout drawing. Yangına dayanıklı kat kapıları isteğe bağlı olup farklı yerleşim çizimi gerektirebilir.

 Car and Door sizes acc. EN 81-70, other equipments are optional. Kabin ve Kapı ölçüleri EN 81-70 uygun, diğer ekipmanlar opsiyoneldir.

WWC (b₃) = Well Width
Kuyu Genişliği

CIW (b₁) = Car Internal Width
Kabin İç Genişliği

WDC (d₂) = Well Depth
Kuyu Derinliği

CID (d₁) = Car Internal Depth
Kabin İç Derinliği

Layout drawings with Hydra Landing and Car doors
Hydra Kat ve Kabin kapılı yerleşim çizimleri

MRL W Line 1000 T-1

1000 kg / 13 persons
1000 kg / 13 kişi

- Sketches are only for information, don't use in scale
- Dimensions are in milimeter [mm]

- Çizimler bilgi içindir, büyüterek kullanmayınız
- Ölçüler milimetredir [mm]

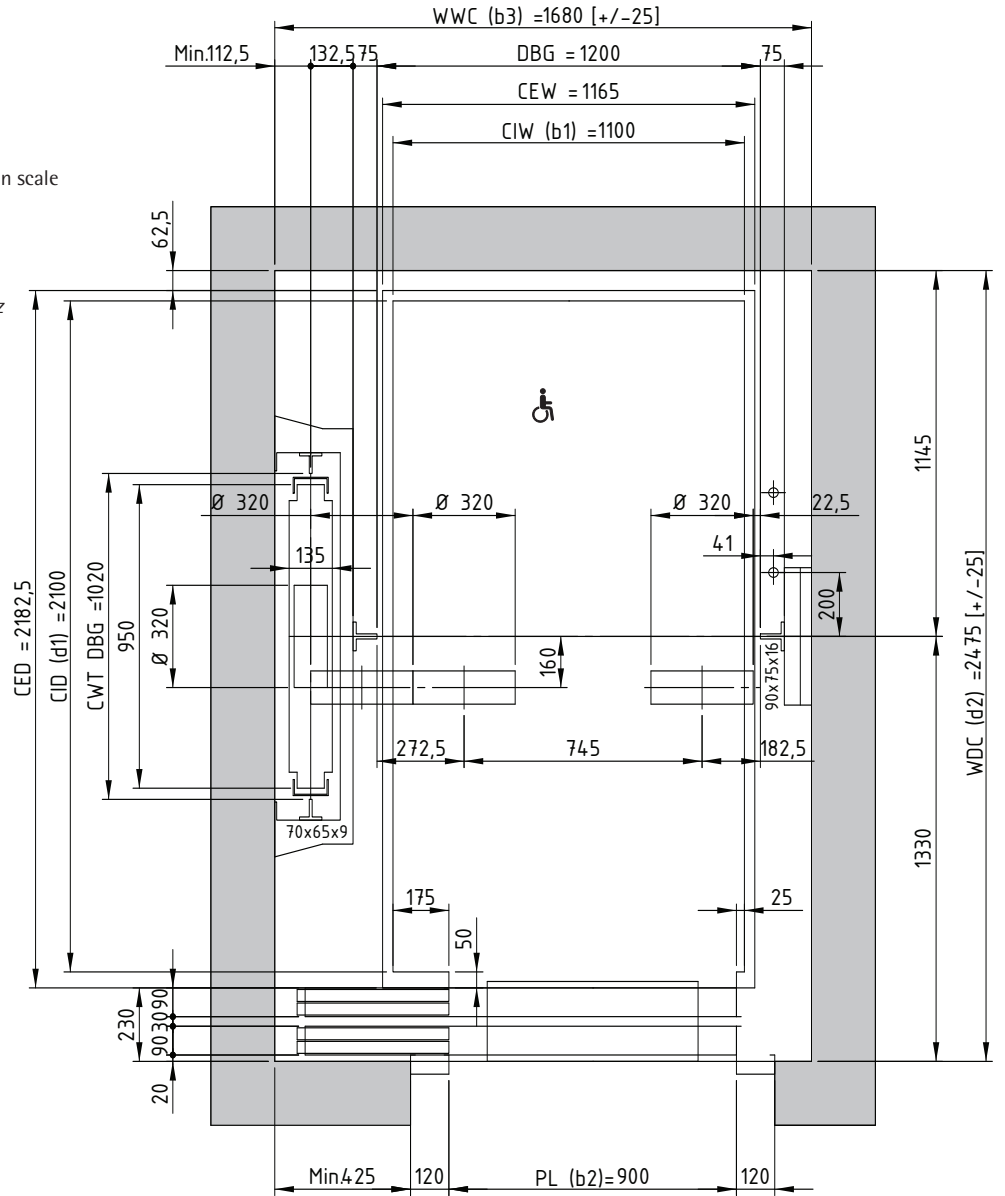

- Fire Resistant Landing Doors are optional and may require different layout drawing. Yangına dayanıklı kat kapıları isteğe bağlı olup farklı yerleşim çizimi gerektirebilir.

- Car and Door sizes acc. EN 81-70, other equipments are optional. Kabin ve Kapı ölçüleri EN 81-70 uygun, diğer ekipmanlar opsiyoneldir.

WWC (b₃) = Well Width
Kuyu Genişliği

CIW (b₁) = Car Internal Width
Kabin İç Genişliği

WDC (d₂) = Well Depth
Kuyu Derinliği

CID (d₁) = Car Internal Depth
Kabin İç Derinliği

Layout drawings with Hydra Landing and Car doors
Hydra Kat ve Kabin kapılı yerleşim çizimleri

MRL W Line 1275H

1275 kg / 16 persons
1275 kg / 16 kişi

- Sketches are only for information, don't use in scale
- Dimensions are in milimeter [mm]

- Çizimler bilgi içindir, büyüterek kullanmayınız
- Ölçüler milimetredir [mm]

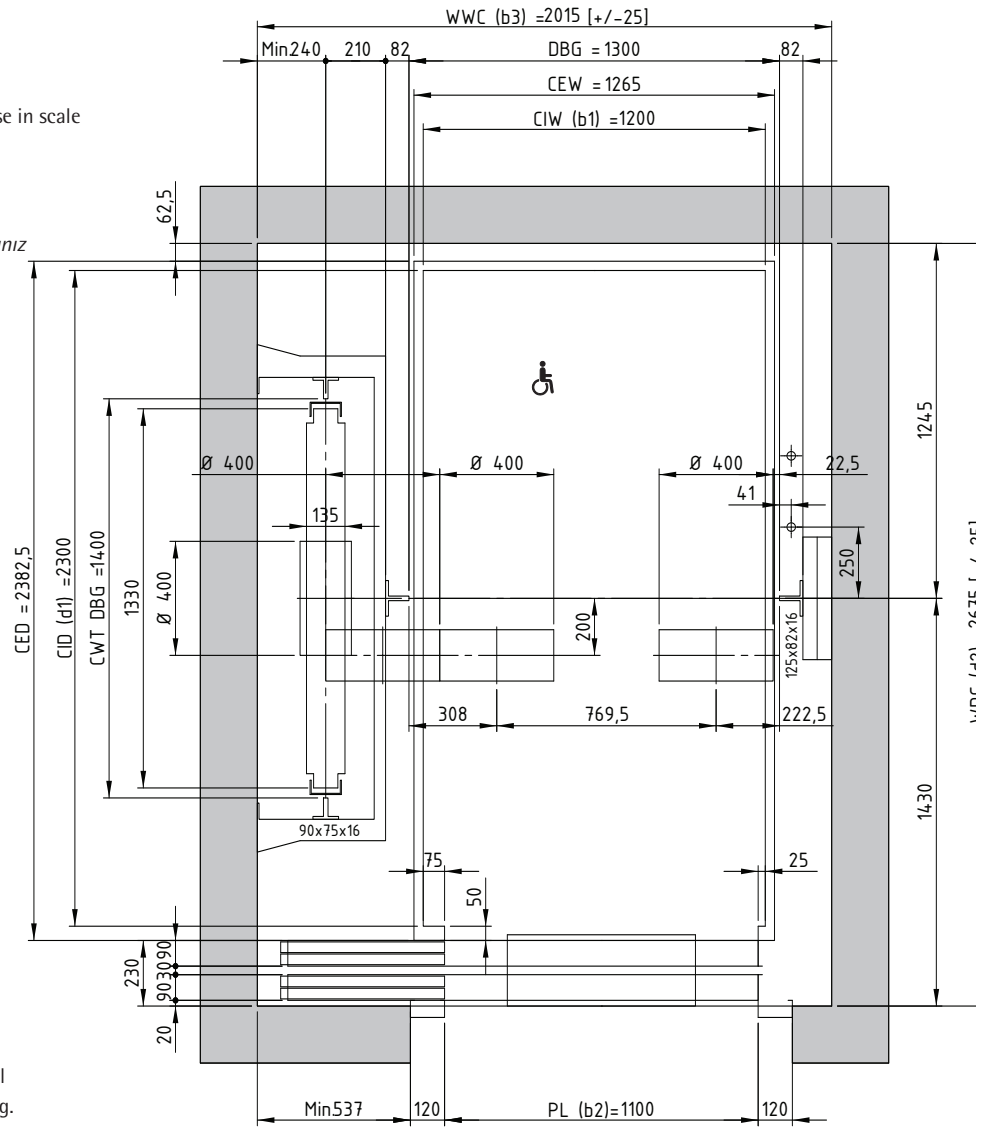

- Fire Resistant Landing Doors are optional and may require different layout drawing. Yangına dayanıklı kat kapıları isteğe bağlı olup farklı yerleşim çizimi gerektirebilir.

- Car and Door sizes acc. EN 81-70, other equipments are optional. Kabin ve Kapı ölçüleri EN 81-70 uygun, diğer ekipmanlar opsiyoneldir.

WWC (b₃) = Well Width
Kuyu Genişliği

CIW (b₁) = Car Internal Width
Kabin İç Genişliği

WDC (d₂) = Well Depth
Kuyu Derinliği

CID (d₁) = Car Internal Depth
Kabin İç Derinliği

MRL W LINE

TECHNICAL PLANNING INFORMATION

TEKNİK PLANLAMA BİLGİLERİ

Sheet/Sayfa D005CGBTR.1.34

Date/Tarih 15.03.2008

Version/Versiyon 20.03.2013

Approved/Onay MA/VT

Layout drawings with Hydra Landing and Car doors

Hydra Kat ve Kabin kapılı yerleşim çizimleri

MRL W Line 1600H

1600 kg / 21 persons

1600 kg / 21 kişi

- Sketches are only for information, don't use in scale
- Dimensions are in milimeter [mm]

- Çizimler bilgi içindir, büyüterek kullanmayınız
- Ölçüler milimetredir [mm]

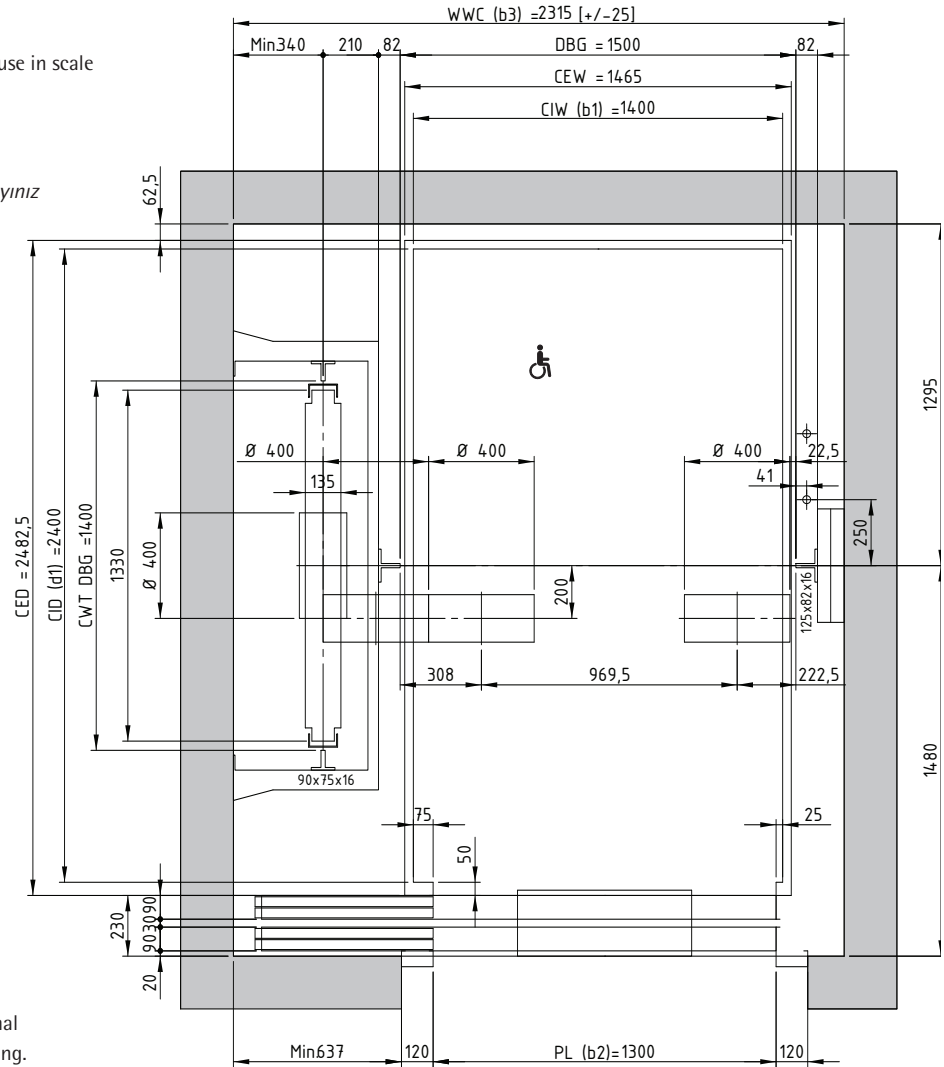

- Fire Resistant Landing Doors are optional and may require different layout drawing. Yangına dayanıklı kat kapıları isteğe bağlı olup farklı yerleşim çizimi gerektirebilir.

- Car and Door sizes acc. EN 81-70, other equipments are optional. Kabin ve Kapı ölçüleri EN 81-70 uygun, diğer ekipmanlar opsiyoneldir.

WWC (b₃) = Well Width
Kuyu Genişliği

WDC (d₂) = Well Depth
Kuyu Derinliği

CIW (b₁) = Car Internal Width
Kabin İç Genişliği

CID (d₁) = Car Internal Depth
Kabin İç Derinliği



WITTUR

MRL W LINE
TECHNICAL PLANNING INFORMATION
TEKNİK PLANLAMA BİLGİLERİ

Sheet/Sayfa D005CGBTR.1.37
Date/Tarih 15.03.2008
Version/Versiyon 20.03.2013
Approved/Onay MA/VT

MRL W Line / Standard Layouts						Modules	Packages				
Supply Content							P1	P2	P3	P4	P5
	Gearless Drive	Encoder	Encoder Cable	Motor Cable	Brake Cable	E 1.1	●	●	●	●	●
					Mechanical Brake Opening	E 1.2	○	○	○	○	○
Inverter	SM Application (Software)	Brake Resistor (for P1)	Cabinet (for P1)	Serial Interface Cable (for P1)	Line Filter (for P2)	E 2.1	●	●	-	-	-
					Inverter Keypad (LCD)	E 2.2	○	○	-	-	-
Lift Main Controller	Shaft Information System	Shaft Wiring System	COP	LOP	Emergency Rescue	E 3.1	●	-	-	-	-
					Shaft Lighting System	E 3.2	○	-	-	-	-
		Guide Rails	Fish Plates	Guide Rail Clips	Oil Collectors	S 1.1	●	●	●	-	-
				Fixing Brackets	Plates under Guide Rails	S 1.2	●	●	●	●	●
	Overspeed Governor (OSG)	OSG Support	OSG Tension Weight	Machine Bed Plate	Dead Point Bracket	S 2.1	●	●	●	●	●
				Ropes	Rope Fixings	S 2.2	●	●	●	●	-
				Compensation Rope	Compensation Rope Hanger	S 2.3	○	○	○	○	-
					Pit Ladder	S 2.4	●	●	●	●	-
					Counterweight Fillers	S 3.1	●	●	●	●	-
				Buffers	Buffer Support	S 3.2	●	●	●	●	●
			Car	Safety Balustrade	Ventilation Fan	C 1.1	●	●	●	●	●
				Car Sling	Load Weighing Device	C 1.2	●	●	●	●	●
				Counterweight Sling	CW Sling Protection Cover	C 1.3	●	●	●	●	●
		Car Door	Light Screen	Landing Door		D 1.1	●	●	●	●	●
Module S2.3 : If compensation necessary			Features of Modules: acc. to standard layouts				●	○	-		
Options of Modules are defined in Form A & B			For the customized MRL W Line contact to Wittur				Included	Optional	Excluded		



WITTUR

MRL W LINE

TECHNICAL PLANNING INFORMATION

TEKNİK PLANLAMA BİLGİLERİ

Sheet/Sayfa D005CGBTR.1.38

Date/Tarih 15.03.2008

Version/Versiyon 20.03.2013

Approved/Onay MA/VT

MRL W Line / Standard Yerleşimler						Modüller	Paketler				
Tedarik Kapsamı							P1	P2	P3	P4	P5
	Dışlısiz Makina	Encoder	Encoder Kablosu	Motor Kablosu	Fren Kablosu	E 1.1	●	●	●	●	●
					Mekanik Fren Açma	E 1.2	○	○	○	○	○
Inverter	SM Uygulaması (Yazılım)	Frenleme Direnci (P1 için)	Kabinet (P1 için)	Seri Arayüz Kablosu (P1 için)	Line Filter (P2 için)	E 2.1	●	●	-	-	-
					Inverter için Keypad (LCD)	E 2.2	○	○	-	-	-
Asansör Ana Kumandası	Kuyu Bilgi Sistemi	Kuyu Tesisi	Kabin Butonyeri	Kat Butonyeri	Acil Kurtarma	E 3.1	●	-	-	-	-
					Kuyu Aydınlatması	E 3.2	○	-	-	-	-
		Kılavuz Rayları	Ray Flaşları	Ray Tırnakları	Yağ Toplayıcılar	S 1.1	●	●	●	-	-
				Ray Konsolları	Ray Altı Plakaları	S 1.2	●	●	●	●	●
	Hız Regülatörü (OSG)	Hız Regülatör Konsolu	Hız Regülatör Gergi Ağırlığı	Makina Şasesi	Halat Bağlantı Konsolu	S 2.1	●	●	●	●	●
				Halatlar	Halat Başlıkları	S 2.2	●	●	●	●	-
				Denge Halatı	Denge Halat Bağlantıları	S 2.3	○	○	○	○	-
					Kuyu Dibi Merdiveni	S 2.4	●	●	●	●	-
					Karşı Ağırlık Blokları	S 3.1	●	●	●	●	-
				Tamponlar	Tampon Destekleri	S 3.2	●	●	●	●	●
			Kabin	Emniyet Korkuluğu	Havalandırma Fanı	C 1.1	●	●	●	●	●
				Kabin Karkası	Aşırı Yük Kontrol Sistemi	C 1.2	●	●	●	●	●
				Karşı Ağırlık Karkası	Karşı Ağırlık Karkas Koruması	C 1.3	●	●	●	●	●
			Kabin Kapısı	Boy Fotosel	Kat Kapıları	D 1.1	●	●	●	●	●
Modül S2.3: Eğer dengeleme gerekli ise			Modül Özellikleri: Standard yerleşimlere göre			●	○	-			
İsteğe bağlı Modül özellikleri için bkz. Form A Et B			MRL W Line özel çözümleri için Wittur'u arayınız			Dahil	Opsiyonel	Hariç			



WITTUR

MRL W LINE

TECHNICAL PLANNING INFORMATION

TEKNİK PLANLAMA BİLGİLERİ

Sheet/Sayfa D005CGBTR.1.39

Date/Tarih 15.03.2008

Version/Versiyon 20.03.2013

Approved/Onay MA/VT

E3.1 MODULE / FEATURES	E3.1 MODÜL / ÖZELLİKLER	ARKEK	KOLLMORGEN
Compliance with EN 81-1	EN 81-1 Uygunluk	●	●
Compliance with EN 81-70	EN 81-70 Uygunluk	○	○
Compliance with PUBEL (RU)	PUBEL (RU) Uygunluk	○	○
Inverter Control Techniques	Control Techniques İverter	●	●
Collective / Down direction	Toplamalı / Aşağı doğru	●	●
Collective / Up direction	Toplamalı / Yukarı doğru	○	○
Collective / Full (Up & Down)	Toplamalı / Her iki yöne	○	○
UPS / Brake release and load depended movement	UPS / Fren açma ve yüke bağlı hareket	●	●
UPS / Active Emergency Rescue	UPS / Aktif Kata Getirme	○	○
Shaft Wiring System	Kuyu Tesisatı	●	●
Shaft Information System	Kuyu Bilgi Sistemi	●	●
Inspection unit and hand command on the top of car	Kabin tavanında Bakımcı ünitesi ve el kumandası	●	●
Operating Unit with Emergency Stop in the pit	Kuyu dibinde acil durdurmalı kumanda	●	●
Brake rectifier in controller cabinet (delivered by Wittur)	Kumanda panosunda Fren akım düzenleyicisi (Wittur sağlıyor)	●	●
Prepared for Hydra PLUS door drive	Hydra PLUS kapılar için hazırlık	●	●
Prepared for LSE Lightscreen	LSE Boy fotosel için hazırlık	●	●
Prepared for Load Weight System LCS 25	LCS 25 Yük Kontrol Sistemi için hazırlık	●	●
Prepared for encoder ECN 1313 / 2048 Impulse EnDAT sin/cos	ECN 1313 / 2048 Impulse EnDAT sin/cos encoder için hazırlık	●	●
Fault Registration	Hata Kaydı	●	●
Inverter adjustment possibility in controller cabinet	Kumanda panosunda İverter ayarı imkanı	●	-
Hand Terminal	EI Terminali	○	○
Safety Module acc. EN 81-1 No. 14.2.1.2 (Pre-opening / Re-levelling)	EN 81-1 No. 14.2.1.2 uygun Emniyet Modülü (Ön açma / seviyeleme)	●	-
Cabinet internal lighting	Pano iç aydınlatması	●	○
Hand Lamp	Seyyar Aydınlatma	○	○
Phase failure control and protection	Faz hata kontrol ve koruması	●	○
Emergency alarm horn	Acil durum alarmı	●	○
Arrival Gong (on the car roof)	Varış Gong'u (kabin tavanında)	●	○
Short Distance of Landings (< 0.5 m)	Kat arası kısa mesafe ayarı (< 0.5 m)	●	○
Intercom / Emergency Call	Interkom / Acil Çağrı	○	○
Intercom / Car-Controller	Interkom / Kabin-Kumanda arası	○	○
C.O.P & L.O.P / Push buttons: F6 Lens	Kat ve Kabin Butonları : F6 Lens	●	-
C.O.P & L.O.P / Push buttons: ST 40	Kat ve Kabin Butonları : ST 40	-	●
C.O.P / Full height as a standard (St.Steel 02-3010)	Kabin Kasedi / Tam boy (Paslanmaz Çelik 02-3010)	●	○
C.O.P / Half height as a standard (St.Steel 02-3010)	Kabin Kasedi / Yarım boy (Paslanmaz Çelik 02-3010)	-	●
C.O.P / Display of floor & travel direction	Kabin Kasedi / Kat ve yön göstergesi	●	●
C.O.P / Overload display acoustical and optical	Kabin Kasedi / Görsel ve sesli aşırı yük uyarısı	●	●
C.O.P / Key Switch	Kabin Kasedi / Anahtarlı	○	○
L.O.P / St.Steel 02-3010 with 1 button	Kat Kasedi / 1 butonlu Paslanmaz Çelik 02-3010	●	●
L.O.P / Surface mounted on the wall or door frame	Kat Kasedi / Sıva üstü olarak Duvara veya kasaya monte	●	-
L.O.P / Flat on the wall or door frame	Kat Kasedi / Gömme olarak Duvara veya kasaya monte	-	●
L.O.P / Dot Matrix Floor Indicator / Direction Arrows	Kat Kasedi / Dot Matrix kat göstergesi / Yön okları	●	○
L.O.P / "Out of service" indicator	Kat Kasedi / Sevis dışı göstergesi	●	○
L.O.P / Key Switch	Kat Kasedi / Anahtarlı	○	-

MRL W LINE

TECHNICAL PLANNING INFORMATION

TEKNİK PLANLAMA BİLGİLERİ

Sheet/Sayfa D005CGBTR.1.40

Date/Tarih 15.03.2008

Version/Versiyon 20.03.2013

Approved/Onay MA/VT

STANDARD FEATURES

STANDARD ÖZELLİKLER

TORONTO

WALL PANELS	EPP RAL 7032
DUVAR PANELLERİ	EPP RAL 7032
PROFILES	SST 02-3010
PROFİLLER	SST 02-3010
HANDRAIL	SST 02-3010
TUTAMAK	SST 02-3010
MIRROR	CRYSTAL 6mm
AYNA	KRİSTAL 6mm
CEILING	SST 02-3010
TAVAN	SST 02-3010
LIGHTING	FLUORESCENT
AYDINLATMA	FLORESAN
DIFFUSER	PLEXIGLASS
DİFÜZÖR	PLEKSİGLAS
KICKPLATE	SST 02-3010
SÜPÜRGELİK	SST 02-3010
FLOOR MATERIAL	BLACK PVC
ZEMİN MALZEMESİ	SİYAH PVC

PASSENGER CARS

YOLCU KABİNERİ



TORONTO

LANDING DOORS

KAT KAPILARI



HYDRA / EPP / RAL 7032

AMSTERDAM

WALL PANELS	SST 02-3010
DUVAR PANELLERİ	SST 02-3010
PROFILES	SST 02-3010
PROFİLLER	SST 02-3010
HANDRAIL	SST 02-3010
TUTAMAK	SST 02-3010
MIRROR	CRYSTAL 6mm
AYNA	KRİSTAL 6mm
CEILING	SST 02-3010
TAVAN	SST 02-3010
LIGHTING	FLUORESCENT
AYDINLATMA	FLORESAN
DIFFUSER	PLEXIGLASS
DİFÜZÖR	PLEKSİGLAS
KICKPLATE	SST 02-3010
SÜPÜRGELİK	SST 02-3010
FLOOR MATERIAL	ANTRASİT LİNOLEYUM
ZEMİN MALZEMESİ	ANTRASİT LİNOLEYUM



AMSTERDAM



HYDRA / SST / 02-3010

MRL W LINE

Sheet/Sayfa 41
Version/Versiyon 20.03.2013

<input type="checkbox"/> OFFER REQUEST	<input type="checkbox"/> ORDER	FORM A
--	--------------------------------	---------------

TO	WITTUR
----	--------

COMPANY	
ADRESS	
FAX NO.	
TEL NO.	
CONTACT PERSON	

DATE	
CUSTOMER REFERENCE	
INSTALLATION NO.	
REQUESTED DELIVERY WEEK	
DESTINATION COUNTRY	

NUMBER OF LIFTS	<input type="checkbox"/> 1	<input type="checkbox"/>
USAGE OF BUILDING	<input type="checkbox"/> RESIDENTIAL	<input type="checkbox"/> COMMERCIAL

MRL W LINE LAYOUT FOR RATED SPEED 1,00 m/s	<input type="checkbox"/> 320 R	<input type="checkbox"/> 400 S	<input type="checkbox"/> 450 L
	<input type="checkbox"/> 450 S	<input type="checkbox"/> 630 G	<input type="checkbox"/> 800 G
	<input type="checkbox"/> 1000 T	<input type="checkbox"/> 1000 L	<input type="checkbox"/> 1000 G
	<input type="checkbox"/> 1275 H	<input type="checkbox"/> 1600 H	<input type="checkbox"/> 2000 H
	<input type="checkbox"/> 2500 H		
MRL W LINE LAYOUT FOR RATED SPEED 1,60 m/s	<input type="checkbox"/> 630 G	<input type="checkbox"/> 800 G	<input type="checkbox"/> 1000 T
	<input type="checkbox"/> 1000 L	<input type="checkbox"/> 1000 G	<input type="checkbox"/> 1000 C
	<input type="checkbox"/> 1275 H	<input type="checkbox"/> 1600 H	<input type="checkbox"/> 2000 H
	<input type="checkbox"/> 2500 H		
MRL W LINE LAYOUT FOR RATED SPEED 2,00 m/s	<input type="checkbox"/> 800 G	<input type="checkbox"/> 1000 T	<input type="checkbox"/> 1000 L
	<input type="checkbox"/> 1000 G	<input type="checkbox"/> 1000 C	<input type="checkbox"/> 1275 H
	<input type="checkbox"/> 1600 H	<input type="checkbox"/> 2000 H	

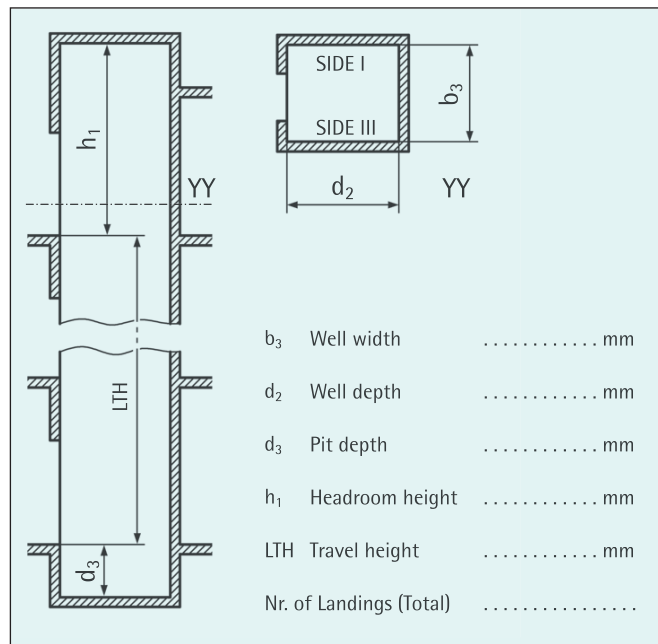

(*) IMPORTANT : IF YOU SELECT P1 PLEASE FILL "FORM B" ON PAGE 26.

POSITION OF CW SLING	<input type="checkbox"/> SIDE I	<input type="checkbox"/> SIDE III
CAR	<input type="checkbox"/> TORONTO	<input type="checkbox"/> AMSTERDAM
	<input type="checkbox"/> ROMA	<input type="checkbox"/> LOS ANGELES
LANDING DOOR CLADDING	<input type="checkbox"/> RAL 7032	<input type="checkbox"/> ST.STEEL 02-3010

OPTIONS	
L.DOOR FIXING BRACKETS	<input type="checkbox"/> REQUIRED
DOOR HEIGHT (LH)	<input type="checkbox"/> 2100 mm
DOOR WIDTH DIFFERENCE	<input type="checkbox"/> -100 mm <input type="checkbox"/> +100 mm (if possible)
2 ENTERANCE ON CAR	<input type="checkbox"/> REQUIRED
ROPE SLACKING DEVICE	<input type="checkbox"/> REQUIRED
MOTOR & ENCODER CABLE	<input type="checkbox"/> 10 m
BRAKE CABLE	<input type="checkbox"/> 10 m <input type="checkbox"/> 15 m <input type="checkbox"/> 20 m
MECHANIC BRAKE OPENING	<input type="checkbox"/> REQUIRED
INVERTER KEY PAD (LCD)	<input type="checkbox"/> REQUIRED

OPTIONS			
CAR DOOR LOCK	<input type="checkbox"/> REQUIRED		
LANDING DOOR / EN 81-58	<input type="checkbox"/> E 30	<input type="checkbox"/> E 60	<input type="checkbox"/> E 120
LANDING DOOR / EN 81-58	<input type="checkbox"/> EI 30	<input type="checkbox"/> EI 60	<input type="checkbox"/> EI 120
LANDING DOOR / EN 81-58	<input type="checkbox"/> EW 30	<input type="checkbox"/> EW 60	
L. DOOR / FIRE TESTED / RU	<input type="checkbox"/> E 30	<input type="checkbox"/> EI 60	<input type="checkbox"/> EI 90

AREA RESERVED FOR WITTUR	
PRODUCTION [.....] WEEK	SALES [.....] OFFER NR.
STAMP / DATE	STAMP / DATE

CUSTOMER / SIGNATURE / DATE

MRL W LINE

Sheet/Sayfa 42
Version/Versiyon 20.03.2013

<input type="checkbox"/> TEKLİF TALEBİ	<input type="checkbox"/> KESİN SİPARİŞ	FORM A
--	--	---------------

DİKKATİNE	WITTUR
-----------	--------

ŞİRKET	
ADRES	
FAX NO.	
TEL NO.	
YETKİLİ	

TARİH	
MÜŞTERİ REFERANSI	
TESİSAT NO.	
TALEP EDİLEN TESLİM SÜRESİ	
SEVKEDİLECEK NİHAİ ÜLKE	

ASANSÖR ADEDİ	<input type="checkbox"/> 1	<input type="checkbox"/>
BİNA KULLANIMI	<input type="checkbox"/> KONUT	<input type="checkbox"/> TİCARİ

1,00 m/s BEYAN HIZI İÇİN MRL W LINE	<input type="checkbox"/> 320 R	<input type="checkbox"/> 400 S	<input type="checkbox"/> 450 L
	<input type="checkbox"/> 450 S	<input type="checkbox"/> 630 G	<input type="checkbox"/> 800 G
	<input type="checkbox"/> 1000 T	<input type="checkbox"/> 1000 L	<input type="checkbox"/> 1000 G
	<input type="checkbox"/> 1275 H	<input type="checkbox"/> 1600 H	<input type="checkbox"/> 2000 H
	<input type="checkbox"/> 2500 H		
1,60 m/s BEYAN HIZI İÇİN MRL W LINE	<input type="checkbox"/> 630 G	<input type="checkbox"/> 800 G	<input type="checkbox"/> 1000 T
	<input type="checkbox"/> 1000 L	<input type="checkbox"/> 1000 G	<input type="checkbox"/> 1000 C
	<input type="checkbox"/> 1275 H	<input type="checkbox"/> 1600 H	<input type="checkbox"/> 2000 H
	<input type="checkbox"/> 2500 H		
2,00 m/s BEYAN HIZI İÇİN MRL W LINE	<input type="checkbox"/> 800 G	<input type="checkbox"/> 1000 T	<input type="checkbox"/> 1000 L
	<input type="checkbox"/> 1000 G	<input type="checkbox"/> 1000 C	<input type="checkbox"/> 1275 H
	<input type="checkbox"/> 1600 H	<input type="checkbox"/> 2000 H	

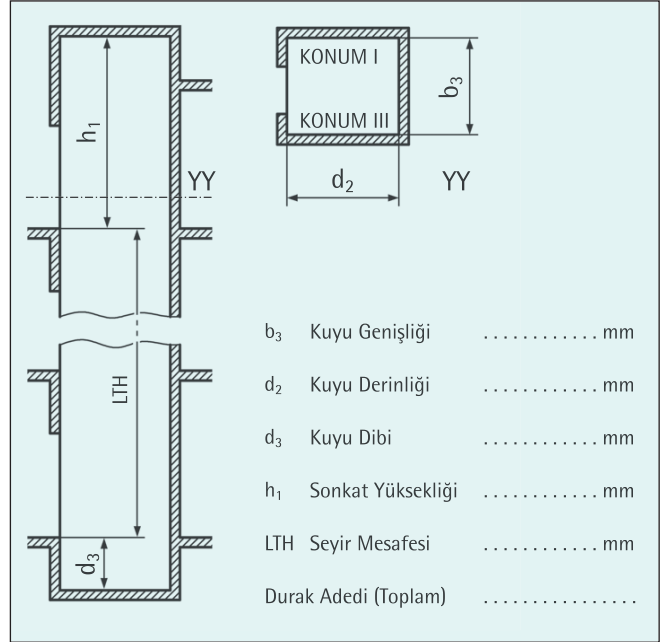

(*) UYARI: EĞER P1 SEÇİLDİYSE, LÜTFEN SAYFA 27 "FORM B" Yİ DOLDURUN.

AĞIRLIK KARKASI KONUMU	<input type="checkbox"/> KONUM I	<input type="checkbox"/> KONUM III
KABİN	<input type="checkbox"/> TORONTO	<input type="checkbox"/> AMSTERDAM
	<input type="checkbox"/> ROMA	<input type="checkbox"/> LOS ANGELES
KAT KAPI KAPLAMASI	<input type="checkbox"/> RAL 7032	<input type="checkbox"/> ST.STEEL 02-3010

İSTEĞE BAĞLI SEÇENEKLER	
KAT KAPI KONSOLLARI	<input type="checkbox"/> İSTENİYOR
KAPI YÜKSEKLİĞİ (LH)	<input type="checkbox"/> 2100 mm
KAPI GENİŞLİK FARKI	<input type="checkbox"/> -100 mm <input type="checkbox"/> +100 mm (mümkünse)
KABİNDE KARŞILIKLI 2 GİRİŞ	<input type="checkbox"/> İSTENİYOR
HALAT GEVŞEME SİSTEMİ	<input type="checkbox"/> İSTENİYOR
MOTOR & ENCODER KABLOSU	<input type="checkbox"/> 10 m
FREN KABLOSU	<input type="checkbox"/> 10 m <input type="checkbox"/> 15 m <input type="checkbox"/> 20 m
FREN MEKANİK AÇMA	<input type="checkbox"/> İSTENİYOR
INVERTER KEY PAD (LCD)	<input type="checkbox"/> İSTENİYOR

İSTEĞE BAĞLI SEÇENEKLER	
KABİN KAPISI KİLİDİ	<input type="checkbox"/> İSTENİYOR
KAT KAPISI / EN 81-58	<input type="checkbox"/> E 30 <input type="checkbox"/> E 60 <input type="checkbox"/> E 120
KAT KAPISI / EN 81-58	<input type="checkbox"/> EI 30 <input type="checkbox"/> EI 60 <input type="checkbox"/> EI 120
KAT KAPISI / EN 81-58	<input type="checkbox"/> EW 30 <input type="checkbox"/> EW 60
KAT KAPISI / YAN.DAY. / RU	<input type="checkbox"/> E 30 <input type="checkbox"/> EI 60 <input type="checkbox"/> EI 90

BU BÖLÜM WITTUR TARAFINDAN DOLDURULACAKTIR	
ÜRETİM [.....] HAFTA	SATIŞ [.....] TEKLİF NO.
KAŞE / TARİH	KAŞE / TARİH

MÜŞTERİ / KAŞE / İMZA



Киев

Центральный офис

Украина, 03022,
ул. Васильковская, 34 оф. 328
Тел.: (044) 455-73-25
Факс: (044) 455-73-26
Моб.: (067) 408-43-13
e-mail: office@uvl.ua

Мариуполь

Региональный офис

Украина, 87518,
ул. Громовой, 63
Тел.: (0629) 41-05-56
Факс: (0629) 41-05-79
Моб.: (067) 541-44-92
e-mail: mariupol.lift@uvl.ua

Донецк

Региональный офис

Украина, 83102,
ул. Куйбышева, 73 оф. 307
Тел./Факс: (062) 345-37-02
Моб.: (067) 541-41-16
e-mail: donetsk.lift@uvl.ua

Севастополь

Региональный офис

Украина, 99011,
ул. Костомаровская, 1/46 оф. 48
Тел./Факс: (0692) 55-74-35
Моб.: (098) 570-73-00
e-mail: sevastopol.lift@uvl.ua